

Pompage – Comptage – Dosage – Pression

53, Quai de Bonneuil
F94210 LA VARENNE – France
Tél : +33 (0)1 55 96 19 91
Fax : +33 (0)1 48 85 24 69

www.redwoodindustries.com



POMPES 12 & 24 Volts DE TRANSFERT D'EAU UP3/A– UP4/A

Pompes électriques à engrenages, particulièrement adaptées aux transferts d'eau

CARACTERISTIQUES:

- Auto-amorçante jusqu'à 1,5 m
- Pression maxi : 2 bar
- Débit maxi : 14l/min
- Corps de pompe en Laiton nickelé OT58
- Engrenages en PTFE
- Arbre Inox
- Clapet anti-retour inclus
- Contrôle pressostatique de pression
- Orifices 3/8" BSP
- Raccords annelés laiton 14 mm
- Protection IP55
- Utilisation maxi en continu : 30 min
- Ampérage : UP3/A 12v – fusible à 10 ampères
UP4/A 24v – fusible à 5 ampères
- Référence : UP3/A 12v – 164 600 12
UP4/A 24v – 164 600 13

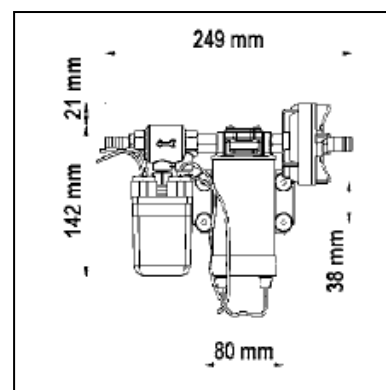

DONNEES HYDRAULIQUES :

