

Pompage – Comptage – Dosage – Pression

53, Quai de Bonneuil  
F94210 LA VARENNE – France  
Tél : +33 (0)1 55 96 19 91  
Fax : +33 (0)1 48 85 24 69

[www.redwoodindustries.com](http://www.redwoodindustries.com)



## POMPES 12 ou 24 Volts de transfert UPX-C

Pompes électriques à engrenages en PTFE et corps inox, particulièrement adaptées aux transferts de produits chimiques

### CARACTERISTIQUES:

- **AUTO AMORCANTE jusqu'à 1,5m**
- Corps de pompe en Inox 316 AISI
- Engrenages PTFE
- Arbre Inox
- Joint à lèvre en fluor élastomère
- Orifices 3/8" BSP intérieur et extérieur pour tuyau DN 14mm
- Protection IP55
- Alimentation :
  - 12v : Ref 164 041 12
  - 24v : Ref 164 041 13
- Consommation :
  - 12v : Fusible à 10 A
  - 24v : Fusible à 5 A
- Pression maxi : 2 bar
- Durée maximale d'utilisation en continu : 30 min

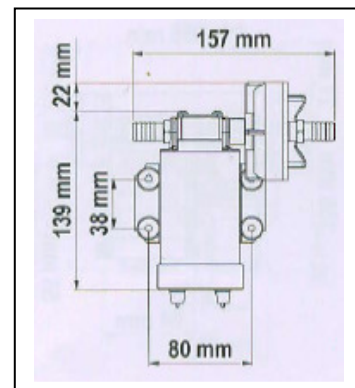

### DONNEES HYDRAULIQUES :

