

Pompage – Comptage – Dosage – Pression

53, Quai de Bonneuil  
F94210 LA VARENNE – France  
Tél : +33 (0)1 55 96 19 91  
Fax : +33 (0)1 48 85 24 69

[www.redwoodindustries.com](http://www.redwoodindustries.com)



## POMPES 12 & 24 Volts de transfert UPX

Pompes électriques à engrenages en PTFE, particulièrement adaptées aux transferts de liquides tels que le lait, pâtes fluides ou huiles alimentaires

### CARACTERISTIQUES:

- **AUTO AMORCANTE** jusqu'à 1,5m
- Corps de pompe en Inox 316 AISI
- Engrenages PTFE
- Arbre Inox
- Joint à lèvres en silicone
- Orifices 3/8" BSP intérieur et extérieur pour tuyau DN 14mm
- Protection IP55
- Fonctionnement maxi de 30 minutes en continu
- Pression maxi au refoulement : 2 bar
- Ampérage : 12v : Fusible à 10 A  
24v : Fusible à 5 A
- Référence : 12v : Réf 164 040 12  
24v : Réf 164 040 13

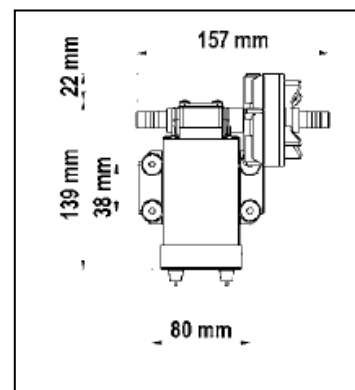

### DONNEES HYDRAULIQUES :

