

Pompage – Comptage – Dosage – Pression

53, Quai de Bonneuil
F94210 LA VARENNE – France
Tél : +33 (0)1 55 96 19 91
Fax : +33 (0)1 48 85 24 69

www.redwoodindustries.com



POMPES 12 & 24 Volts DE TRANSFERT D'EAU/ ANTIGEL UP1 (-N)

Pompes électriques à impulseur flexible, particulièrement adaptées au transfert d'eau, eau de mer ou antigel

CARACTERISTIQUES:

- **AUTO AMORCANTE** jusqu'à 1,5m
- Corps de pompe en Laiton nickelé OT58
- Arbre Inox
- Rotor flexible en élastomère
- Orifices 1/2" BSP intérieur ou annelé pour flexible DN25mm
- Protection IP55
- UP1 : Utilisation maximale en continu : 30 min
- UP1-N : Utilisation intensive
- Pression maxi : 0,8 bar
- Ampérage: UP1 (-N) - 12v - fusible à 20 A
UP1 (-N) - 24v - fusible à 15 A
- Réf : UP1 - 12v - 162 000 12
UP1 - 24v - 162 000 13
UP1-N 12v - 162 002 12
UP1-N 24v - 162 002 13

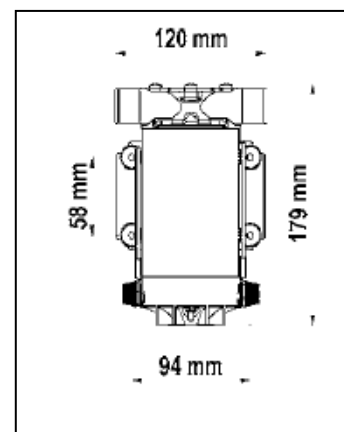

DONNEES HYDRAULIQUES :

