



POMPES 12 ou 24 Volts de transfert UPX-C

Pompes électriques à engrenages en PTFE et corps inox, particulièrement adaptées aux transferts de produits chimiques

CARACTERISTIQUES:

- **AUTO AMORCANTE** jusqu'à 1,5m
- Corps de pompe en Inox 316 AISI
- Engrenages PTFE
- Arbre Inox
- Joint à lèvres en fluor élastomère
- Orifices 3/8" BSP intérieur et extérieur pour tuyau DN 14mm
- Protection IP55
- Alimentation :
 - 12v ref 164 041 12
 - 24v ref 164 041 13
- Consommation :
 - 12v : Fusible à 10 A
 - 24v : Fusible à 5 A
- Pression maxi : 2 bar
- Durée maximale d'utilisation en continu : 30 mn

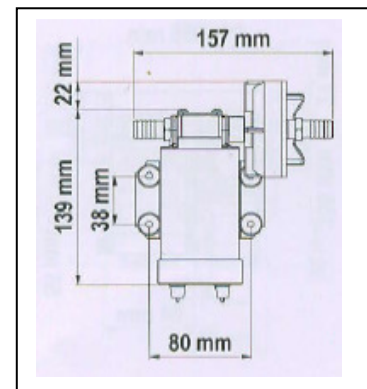

DONNEES HYDRAULIQUES :

