



## POMPES 12 & 24 Volts DE TRANSFERT UP1

Pompes électriques à impulseur flexible, particulièrement adaptées au transfert  
De produits à faible viscosité

### CARACTERISTIQUES:

- **AUTO AMORCANTE** jusqu'à 1,5m
- Corps de pompe en Laiton OT58
- Impulseur nitrile
- Arbre Inox
- Joint à lèvres caoutchouc
- Orifices 1/2" BSP intérieur et extérieur pour tuyau 25mm
- Protection IP55
- Température maxi 80 °C
- Fonctionnement continu 30mn maxi

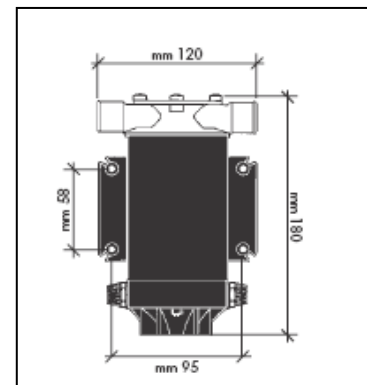

### DONNEES HYDRAULIQUES :

