

Pompes vide-fûts en PVDF

Description du produit

Toutes les pompes vide-fût se composent d'une unité de pompage et d'un moteur d'entraînement. L'accouplement de l'unité de pompage au moteur s'effectue au moyen d'un raccord à verrouillage express. Chaque unité de pompage peut être utilisée en combinaison avec n'importe quel moteur d'entraînement. Voir page 28 – 34 pour les accessoires requis pour les pompes vide-fûts.

Avantages



• Absence de tube de guidage pour l'arbre

- arbre d'entraînement dégagé
- nettoyage aisé
- pas d'espaces inaccessibles
- arbre d'entraînement robuste
- garniture mécanique résistante



• Accouplement magnétique

- hermétiquement étanche
- indiqué pour les liquides dégageant des gaz
- Pas de risques de fuite



• Versions multi-étagées

- pour une vitesse de rotation, une usure et un niveau sonore réduits
- davantage d'étages, permettant une pression de refoulement accrue
- également disponibles avec **vis transporteuse** pour liquides visqueux

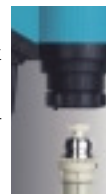

• Raccord express

- connection rapide
- en un quart de tour
- fabrication solide
- accouplement robuste à denture sphérique
- insensibilité à l'encrassement et aux milieux agressifs



CARACTÉRISTIQUES DE FONCTIONNEMENT UNITÉS DE POMPAGE

Unité de pompage	Arbre d'entraînement	Accouplement magnétique	Nombre de rotors	T max. °C	Poids kg	Longueur de tube plongeur (mm)		
						700	1000	1200
PVDF-A	HC	non	1	120	1,8	620-0001	620-0002	620-0003
PVDF-R	HC	non	3	120	1,8	625-0001	625-0002	625-0003
PVDF-A-Mag	HC	oui	1	60	1,9	620-0004	620-0005	620-0006
PVDF-R-Mag	HC	oui	3	60	1,9	625-0004	625-0005	625-0006

A = 1 rotor à poussée axiale pour débits importants

R = 3 rotors à poussée radiale pour hauteurs de refoulement importantes

Mag = accouplement magnétique, PVDF = fluorure de polyvinylidène, HC = hastelloy C4

Longueurs spéciales du tube plongeur possibles entre 250 et 2500 mm

CARACTÉRISTIQUES DE FONCTIONNEMENT MOTEURS D'ENTRAÎNEMENT

Moteurs universel	p310	p310-A	p400	p400-A	Moteurs pneumatiques	d370
Puissance	520 Watt	520 Watt	850 Watt	850 Watt	Puissance	370 Watt
Tension	230V / 50Hz	230V / 50Hz	230V / 50Hz	230V / 50Hz	Pression	3 – 7 bar
Indice de Protection	IP 24	IP 24	IP 24	IP 24	Consommation d' air	10 l/sec
Poids	3,5 kg	3,5 kg	4,0 kg	4,0 kg	Interrupteur	oui
DMT	oui	non	oui	non	Poids	1,7 kg
Référence	500-0016	500-0017	500-0023	500-0024	Référence	520-0001

Trousse de conversion pour accouplement magnétique, référence 760-0050
DMT = déclenchement à minimum de tension
Voir page 8 pour les autres tensions.



Domaines d'application

Les pompes vide-fûts en PVDF sont utilisées pour le transvasement des liquides extrêmement agressifs tels que les acides et les liquides alcalins concentrés, ainsi que pour le transvasement de liquides légèrement visqueux à de hautes températures.

L'accès libre à l'arbre d'entraînement rend possible un nettoyage facile et rapide de l'unité de pompage même après emploi sur un produit adhérent. Ceci permet d'éviter les risques de contamination lors des utilisations suivantes.

Particulièrement indiqué pour:

Acides et liquides alcalins concentrés, acide chromique, acide nitrique, acide fluorhydrique et nombreux autres acides et liquides alcalins à des températures élevées (voir liste des caractéristiques de résistance).

CARACTÉRISTIQUES DE FONCTIONNEMENT POMPES VIDE-FÛTES

Unité de pompage ▶ Moteur d'entraînement ▼		PVDF-A	PVDF-R	PVDF-A-Mag	PVDF-R-Mag
p310 / p310-A	ID caractéristique	A4	R4	A4	R4
Débit max.	l/mn	130	100	130	100
Haut. mano. max	mCE	8	19	8	19
Viscosité max.	mPas	300	250	50	50
Densité max.	g/cm ³	1,3	1,6	1,1	1,1
Poids moteur + unité de pompage	kg	5,3	5,4	5,6	5,7
p400 / p400-A	ID caractéristique	A5	R5	A5	R5
Débit max.	l/mn	150	110	150	110
Haut. mano. max	mCE	8	22	8	22
Viscosité max.	mPas	1000	700	50	50
Densité max.	g/cm ³	1,6	2,0	1,1	1,1
Poids moteur + unité de pompage	kg	5,8	5,9	6,1	6,2
d370	ID caractéristique	A6	R6	A6	R6
Débit max.	l/mn	110	80	110	80
Haut. mano. max	mCE	5	11	5	11
Viscosité max.	mPas	500	400	50	50
Densité max.	g/cm ³	1,5	1,9	1,1	1,1
Poids moteur + unité de pompage	kg	3,5	3,6	3,8	3,9

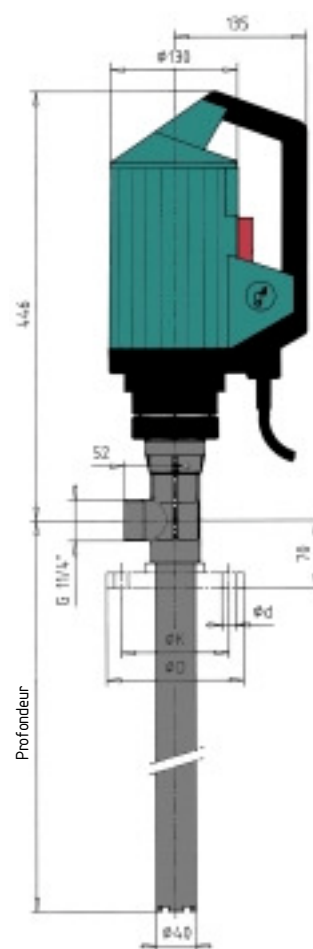

Pompes vide-fûts en PVDF

CARACTÉRISTIQUES A

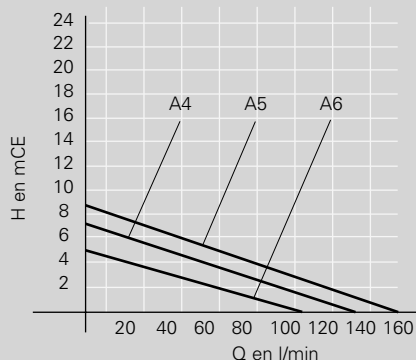

CARACTÉRISTIQUES R

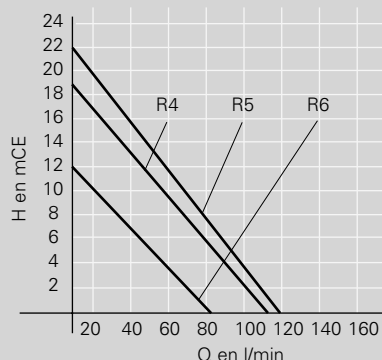

Attention:

- Ces pompes vide-fûts ne sont pas antidéflagrantes.
- Elles ne doivent pas être utilisées pour le pompage de liquides inflammables.
- Présentation des pompes vide-fûts antidéflagrantes aux pages 26 et 27.

Notes personnelles: